



QUEIMADOR A GÁS MONOBLOCO SÉRIE N-2000 G

Foto ilustrativa - modelo completo

CARACTERÍSTICAS

- Queimador a gás monobloco automático para diversas aplicações;
- Sistema de operação chama alta/baixa;
- Cavalete de gás e painel de comando com controlador de temperatura;
- Construção compacta;
- Podemos fornecer: bloco refratário (opcional).

APLICAÇÕES

- Aquecedores;
- Caldeiras pequenas e médias ;
- Estufas;
- Fornos de padaria;
- Gerador de calor;
- Gerador de ar quente;
- Ramas;
- Cabines de pintura.

QUEIMADOR A GÁS MONOBLOCO SÉRIE N-2000 G



TABELA DE DIMENSÕES

QUEIMADORES	A	B	C	D	E
2010 - 2020	175	Ø 102	470	200	235
2030 - 2040	175	Ø 123	495	260	250
2050 - 2060	278	Ø 158	749	320	400

TABELA DE CAPACIDADES

QUEIMADORES	POTÊNCIA MÁXIMA
N- 2010-G	50.000 kcal/h
N- 2020-G	100.000 kcal/h
N- 2030-G	200.000 kcal/h
N- 2040-G	300.000 kcal/h
N- 2050-G	400.000 kcal/h
N- 2060-G	500.000 kcal/h

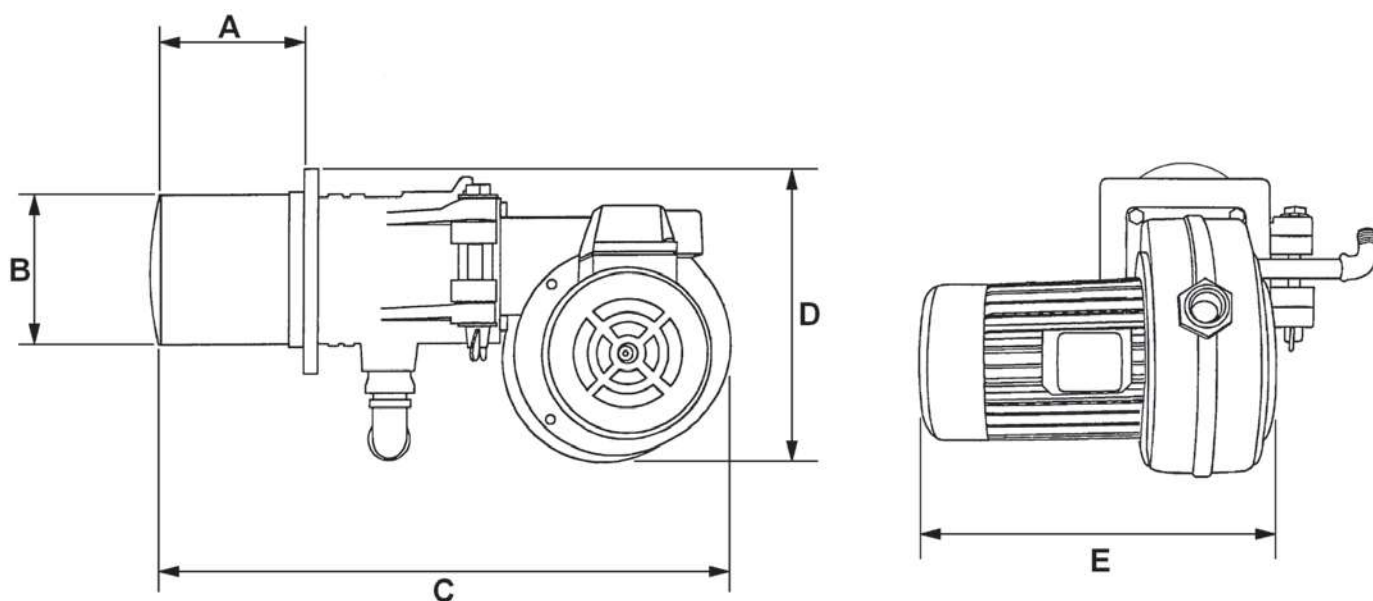
Combustível: GLP ou GN ————— Tensão Elétrica —————

- 110/220: Monofásico
- 220/380: Trifásico